

POLYCOM® Expert Service

Verlängert das Leben von POLYCOM®-Walzenmühlen



thyssenkrupp

Regelmäßige Wartung und Inspektionen durch unsere POLYCOM®-Experten sichern die gleichmäßige und zuverlässige Leistung sowie einer verlängerte Lebensdauer Ihrer POLYCOM®-Walzen. Unsere Experten erfassen den genauen Zustand Ihrer POLYCOM® und empfehlen gezielte Maßnahmen zur Optimierung des Betriebs.

Unser POLYCOM® Expert Service ist das ideale Programm für die Wartung und Instandhaltung Ihrer Walzen. Das Einzugsverhalten, die Bildung eines autogenen Verschleißschutzes und die Laufruhe der gesamten POLYCOM® werden durch die fachmännische Pflege der Walzenkörper positiv beeinflusst.

Daher ist für uns die richtige Profilpflege der Walzen vorrangiges Ziel jeder Wartung. Denn nur so können hohe Verfügbarkeit und wirtschaftlicher Dauerbetrieb gewährleistet werden.

Optional inspizieren wir Ihre gesamte POLYCOM® und beraten sie bezüglich Optimierungen.

POLYCOM® Walzen-Service

- Verschleißmessung und Kontrolle des Verschleißbildes der Walzenkörper
- Oberflächenpflege: maschinelle Nachprofilierung, manuelle Zwischenprofilierung, Ausbesserung lokaler Schäden, Optimierung der Kantenbereiche durch Schleifen und Instandsetzung der Verschleißoberfläche durch Entfernen und Neuaufschweißen der Hartschicht/Profilierung
- Theoretisches und praktisches Training des Anlagenpersonals in Bezug auf Verschleißmessung und Profilpflege

POLYCOM® Inspektion

- Zustandsprüfung der mechanischen Hauptkomponenten Ihrer Gutbett-Walzenmühle (Grundrahmen, Hydraulik, Antrieb etc.) sowie mechanischer und verfahrenstechnischer Grundeinstellungen (Mahlpalt, Mahlgutführung, Drücke etc.)
- Verschleißmessung und Kontrolle des Verschleißbildes der Walzenkörper
- Zustandsbericht mit Empfehlungen zur Optimierung des Betriebs und Maßnahmenkatalog

Ihre Servicevorteile

- Inspektion durch Experten von thyssenkrupp
- Detaillierte Zustandserfassung
- Früherkennung von Schäden
- Schulung von Mitarbeitern
- Vermeidung von Produktionsausfall
- Optimierung des Materialdurchsatzes
- Längere Lebensdauer Ihrer POLYCOM®-Walzen

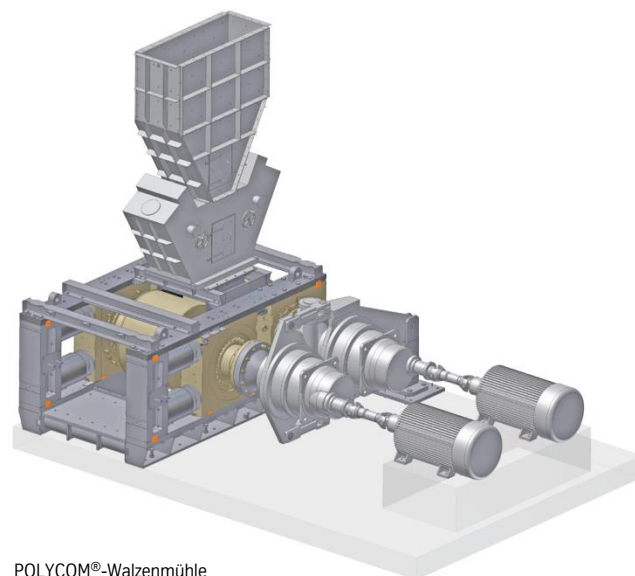

POLYCOM®-Walzenmühle

Ihre Ansprechpartner:

Dirk Westerbarkei

dirk.westerbarkei@thyssenkrupp.com

T: +49 2525 99-3460



Field & workshop
services

engineering.tomorrow.together.

360° Service

Servicelösungen entlang des gesamten Lebenszyklus Ihrer Anlage



thyssenkrupp



Parts & supply management

Wir sind die Experten wenn es um die Versorgung mit Ersatz- und Verschleißteilen für Ihre Anlage geht - über die gesamte Lebensdauer, zur richtigen Zeit und in der richtigen Qualität.

Ersatzteilversorgung

- Alle Ersatzteile und Komponenten für Ihre Anlage, natürlich in OEM-Qualität
- Immer auf dem neusten technischen Entwicklungsstand und mit Funktionsgarantie für Ihre Anlage
- Attraktive Rahmenverträge und Liefervereinbarungen

Verschleißteillösungen

- Entwicklung von Verschleißteilen gemäß Ihrer Anforderung
- Individuelle Lösungen hinsichtlich Qualität und Leistungseigenschaften
- Innovative Verschleißteilkonzepte

Erweiterte Ersatzteillösungen

- Engineering und Herstellung individueller Ersatzteile
- Weiterentwicklung von Ersatzteilen und Komponenten zur Verbesserung der Leistungsfähigkeit Ihrer Anlage
- Ersatzteile zusätzlich auch für alle Anlagen, die ursprünglich nicht von uns entwickelt wurden



Revamps & outages

Im Laufe der Zeit ändern sich die Anforderungen an Ihre Anlagen. Um dem gerecht zu werden, bieten wir Ihnen kundenspezifische Lösungen zur Modernisierung und Überholung an.

Analyse, Engineering und Fertigung

- Zustandsaufnahme und Umweltanalysen
- Machbarkeitsstudien
- Basis-, Front-end und Detail-Engineering
- Fertigung individueller Komponenten

Anlagenverbesserungen

- Kundenspezifische Umbau- & Umrüstungslösungen
- Engpassbeseitigung durch Kapazitätserweiterungen
- Effizienzhöherhöhung durch Ausstattungsmo- dernisierung & Upgrades
- Emissionsreduzierung
- Verfügbarkeitssteigerung

Umbauten und Erweiterungen bis zu EPC

- Abwicklung und Überwachung komplexer Modernisierungs- und Erweiterungsprojekte bis zu EPC-Projekten
- Kundenspezifische Lösungen zur Risiko- und Gewinnteilung

Turnaround-Management

- Management von Anlagen-Turnarounds



Field & workshop services

Wir bieten Ihnen Hilfe vor Ort, wenn Ersatz- und Verschleißteil-überholungen oder Instandhaltungsarbeiten notwendig sind.

Technische Inspektionen

- Vorausschauende Inspektionen von Maschinen und Komponenten

Reparaturen & Support vor Ort

- Standortbetreuung und Begleitung nach der Übergabe
- Fehleridentifikation und Notfallreparatur von Komponenten
- Installation und Demontage
- Anpassungen und Justierungen der Anlagen und Komponenten
- Equipment adjustments and alignments

Werkstattservices

- Lokale Fertigung von Ersatzteilen
- Überholung von und Versorgung mit thyssenkrupp- und Dritt- anbieterersatzteilen

Training für Betrieb & Instandhaltung

- Kunden-Trainings für alle Bereiche des thyssenkrupp-Portfolios
- Zugang zu Experten-Know-how des weltweiten thyssenkrupp-Konzerns



Asset management

Unser ganzheitlicher Asset-Management-Ansatz reduziert die Gesamtbetriebskosten Ihrer Anlage.

Beratung & Audits

- Evaluierung und Bewertung von Effektivität und Effizienz
- Prozessaufnahme und Potentialanalyse
- Ableitung und Begleitung von Verbesserungsmaßnahmen

Technische Anleitung

- Implementierung von Verbesserungsmaßnahmen
- Technische Verbesserung vorhandener Maschinen & Komponenten
- Strategische Analyse und Zukunftsplanung
- Verbesserung von Prozessen und Abläufen

Übernahme von Betrieb & Instandhaltung

- Vollständige oder teilweise Übernahme von Instandhaltung- und/oder Betriebsaktivitäten
- Umfassende Betriebs- und Instandhaltungslösungen aus einer Hand einschließlich Komponenten und Verbrauchsstoffe
- Kundenspezifische Geschäftsmodelle im Sinne einer Win-Win-Situation

engineering. tomorrow. together.